

Vincent
German Brand since 1995

SP-332

Усилитель мощности



Инструкция по эксплуатации

Содержание

Требования по технике безопасности	3
Дополнительные сведения	4
Комплект поставки	5
Описание прибора	6
Подготовка к работе	8
Управление прибором	14
Советы и рекомендации	15
Устранение неполадок	16
Технические характеристики	18
Контакты	18

Данное устройство произведено при тщательном контроле качества и соответствует текущим требованиям международных стандартов. В любом случае, обязательно изучите данные требования по технике безопасности с тем, чтобы обезопасить себя и окружающих.



**Не вскрывайте устройство! Внутри имеется опасное для жизни напряжение!
Внутри устройства нет частей для обслуживания пользователем.**



Обслуживание и модификация



Любое устройство, подключаемое к электросети, может быть источником опасности для пользователя. Доверяйте техническое обслуживание только квалифицированным специалистам! Данное устройство предназначено для работы в жилых помещениях и только в электросети переменного тока 230 В / 50 Гц с заземлением.

Модификация данного устройства или манипуляции с его серийным номером означают потерю гарантийного обслуживания. При отказе предохранителя обратитесь к специалисту за заменой. Используйте только предохранители идентичного форм-фактора и идентичных параметров эксплуатации.

Сетевой кабель и подключение к электросети

Чтобы отсоединить сетевой кабель от стенной розетки, приложите усилие к вилке, никогда не тяните за сам кабель. Следите, чтобы сетевой кабель не мог быть поврежден при подключении, исключите его перегибы, касание с острыми предметами или его передавливание. Никогда не трогайте сетевой кабель мокрыми или влажными руками. Всегда используйте сетевой кабель из комплекта или аналогичный.

Отключение от электросети



Перед любыми подключениями в аудиосистеме следует отключить устройство от электросети. При чистке или другом уходе за внешним видом изделия также следует обесточить его. Перед повторным включением подождите, как минимум, 1 минуту.

Влага/Тепло/Вибрации



Любое устройство, подключаемое к электросети, должно быть полностью защищено от контакта с водой, другими жидкостями, испарениями, дождем и т.п. Следите, чтобы жидкости, влага или посторонние предметы не могли попасть в вентиляционные отверстия на устройстве.

В случае попадания влаги или постороннего предмета внутрь устройства, немедленно отключите его от стенной розетки и вызовите специалиста для обслуживания. Не подвергайте устройство воздействию тепла (например, солнечного или от отопительного элемента) или сильных вибраций.

Отвод тепла



Воздух должен свободно циркулировать вокруг устройства для отвода тепла, поэтому убедитесь, что на расстоянии, как минимум, 5 см от его корпуса отсутствуют препятствия и посторонние предметы. Вентиляционные отверстия на корпусе должны быть всегда свободны.

Уровень громкости



Некомфортный уровень громкости всегда лежит ниже, чем максимально возможное усиление аудиосистемы. Следите, чтобы уровень громкости не превышал комфортный для слуха, иначе возможны необратимые повреждения слуха. Перед любыми переключениями входов усилителя снижайте уровень громкости на минимум.

Уход



Перед чисткой отключите устройство от электросети. Для чистки поверхностей используйте мягкую ткань, не оставляющую волокон. Ни в коем случае не пользуйтесь чистящими средствами или растворителями!

Дополнительные сведения

Место установки



Качество звучания зависит и от качества установки аппаратуры. Устройство следует устанавливать на ровную, прочную и устойчивую поверхность. Не ставьте компоненты аудиосистемы один на другой.

Утилизация



В соответствии с указаниями Европейского сообщества 2002/96/ЕС, данное устройство должно быть утилизировано в пункт приема использованного электрооборудования. Выполнение указаний поможет сохранить экологическое равновесие и подтолкнет производителей к улучшению надежности выпускаемой продукции. Обратитесь в местные органы власти за дальнейшей информацией об экологически правильной утилизации электрооборудования или свяжитесь с торговой точкой, в которой вы приобрели оборудование.

Знак СЕ

В заводском исходном состоянии данное устройство соответствует всем действующим требованиям Европейского союза и разрешено к использованию в странах ЕС (требования по электромагнитному излучению и другие требования к низковольтному оборудованию).

Юридическая информация



Данное Руководство было написано Андреасом Бёером и произведено фирмой Sintron Vertriebs GmbH, 76473 Иффецхайм, Германия. Копирование и иное тиражирование полностью или частично разрешено только с письменного разрешения производителя.

Vincent является зарегистрированной торговой маркой Sintron Vertriebs GmbH, 76473 Иффецхайм, Германия.

Фирма Vincent постоянно совершенствует свои изделия, и, в связи с этим, внешний вид и конструкция изделия могут быть изменены без уведомления. Данное Руководство предназначено для информационного обслуживания и может быть изменено без уведомления. Руководство не накладывает никаких обязательств на владельца торговой марки. Владелец торговой марки не несет ответственности за ошибки или неточности, которые могут обнаружиться в данном Руководстве.

Упаковка

Настоятельно рекомендуем сохранить упаковку, в которой получено изделие, на случай его будущей транспортировки. В подавляющем большинстве случаев повреждения в процессе перевозки вызваны ненадлежащей упаковкой аудиоустройства.

Оригинальная упаковка обеспечивает надежную транспортировку изделия и защищает его от возможных повреждений при перевозке.

Символы (пиктограммы) в данном Руководстве



Символ молнии в равностороннем треугольнике предупреждает пользователя о том, что в корпусе изделия имеется незаземленное опасное напряжение, величина которого достаточна для возникновения угрозы электрошока.



Восклицательный знак в равностороннем треугольнике обращает внимание пользователя на особо важную информацию о работе с устройством и о его техническом обслуживании.



Указательный палец сообщает полезные сведения и советы по обращению с устройством.

Комплект поставки

Пожалуйста, проверьте содержимое упаковки, которая, помимо изделия, должна содержать следующие аксессуары:

- 1 сетевой кабель
- 1 инструкция по эксплуатации

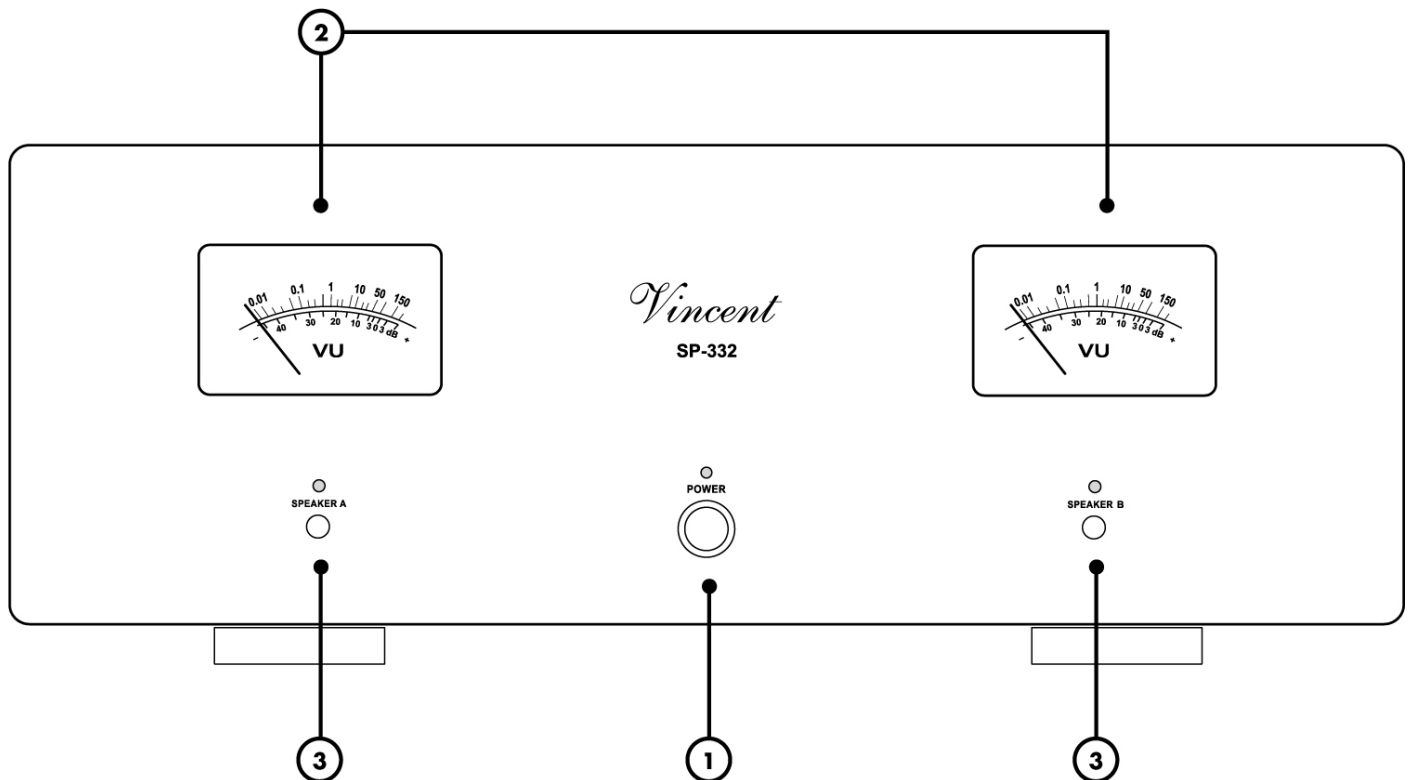

1. POWER

Это главный выключатель питания. В выключенном состоянии усилитель отключается от сети и не может быть переведен в режим ожидания.

2. Индикатор уровня звука

Эти дисплеи показывают диапазон в дБ и постоянное напряжение, генерируемое музыкальным сигналом. Это напряжение соответствует вашему ощущению громкости.

3. Speaker A/B

Если используются подходящие динамики, то одновременно может использоваться вторая пара динамиков. С помощью этого переключателя вы можете включать и выключать выходы громкоговорителей А и В как вместе, так и по отдельности. Светодиод рядом с кнопкой показывает активную пару динамиков.

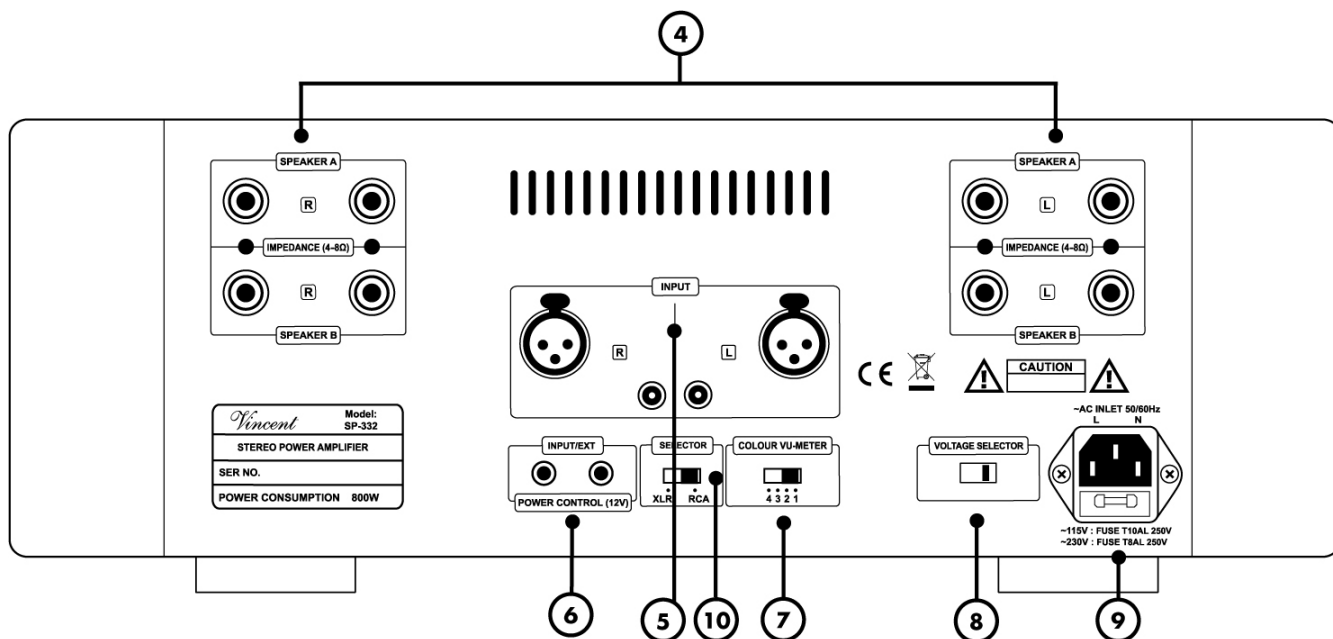

4. SPEAKERS

Выходные терминалы с винтовыми зажимами для подключения одной или двух пар акустических систем. Пожалуйста, ознакомьтесь с мерами предосторожности в разделе «Подготовка к работе» (стр.8) в случае подключения двух пар громкоговорителей.

5. INPUT

Один тип разъема этого входа (RCA или XLR) должен быть подключен к выходным разъемам предварительного усилителя для соответствующих каналов. Например, при подключении к «PRE OUT R» и «PRE OUT L», если SP-332 будет использоваться для громкоговорителей стереосистемы. В любое время можно использовать только один из двух типов входных разъемов. Настройка «XLR / RCA» (10) должна быть выбрана правильно. Не подключайте источники линейного уровня!

6. POWER CONTROL

На эти разъемы подаются сигналы управления питанием.

7. COLOUR VU-METER

Положение этого переключателя влияет на цвет подсветки индикатора уровня звука.

8. VOLTAGE SELECTOR

Селектор напряжения позволяет переключать напряжение с 230 В на 110, для получения дополнительной информации см. стр. 14, «Переключение напряжения».

9. AC 220-240V

Разъем питания с держателем предохранителя. Подключите вилки сетевого кабеля к устройству и к подходящей розетке. В небольшом пластиковом корпусе находится предохранитель.

10. SELECTOR

Здесь вы можете выбрать, какой из двух типов входных разъемов на задней панели устройства, RCA или XLR, используется.

Подготовка к работе

Перед тем, как проводить любые соединения аудиокабелем, убедитесь, что кабель электропитания усилителя отключен от розетки. После завершения подключения межблочных кабелей подключите сетевой кабель к электросети.



ПРИ УСТАНОВКЕ СОБЛЮДАЙТЕ СЛЕДУЮЩИЕ ТРЕБОВАНИЯ:



Защитные колпачки

Снимите защитные колпачки с разъемов на задней панели усилителя.



Кабели с разъемами RCA

Обратите внимание, что выходные и входные разъемы похожи друг на друга, и для них используются внешне похожие разъемы типа RCA. Не забудьте проверить правильность выполняемых соединений, сверяя ее с маркировкой около разъемов.

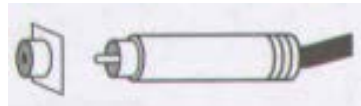

Соблюдайте правильность подключения кабелей для правого и левого каналов аналогового соединения. Обычно аудиокабели имеют цветовую маркировку разъемов: правый канал - красный, левый канал — белый или черный. Замыкание между центральным штырьком разъема RCA и корпусом разъема RCA на усилителе может привести к повреждению включенного усилителя. Выполняйте все кабельные соединения, отключив усилитель от электросети и подождав после этого не менее минуты.



Подключение акустических систем (АС)

Мы рекомендуем пользоваться готовыми кабелями к АС, оснащенными кабельными разъемами типа «банан» или «лопатка». Они обеспечивают более надежный контакт и лучшую защиту от короткого замыкания, чем обычный кабель с оголенным центральным проводником.

Проверьте, чтобы оголенный провод или контактные элементы разъема кабеля не касались друг друга или металлических частей задней панели усилителя.

При подключении соблюдайте полярность: «положительный» провод кабеля к клемме «+» усилителя, «отрицательный» к клемме «-». При неправильном подключении качество звучания заметно ухудшается. Не используйте акустические системы с номинальным сопротивлением менее 4 Ом при подключении одной пары АС и менее 8 Ом при подключении двух пар АС!

XLR подключение

Обратите внимание, что европейские и американские стандарты для расположения контактов разъема XLR различаются. В этом усилителе мощности используется европейская система, соответствующая стандарту AES14-1992. Конструкция кабеля в любом случае одинаковая. Если и предварительный усилитель, и усилитель мощности соответствуют одному стандарту, подключение сигнала является правильным. Так бывает всегда, если оба устройства были произведены Vincent. Если подключены два устройства разных стандартов, это инвертирует сигнал. В этом случае необходимо изменить расположение проводника сигнала на одной стороне соединения. Ваш дилер по аудиотехнике поможет вам в этом.

1. Американская система
(Контакт 2 = COLD, контакт 3 = HOT)

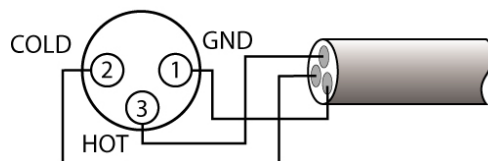

2. Европейская система
(Контакт 2 = HOT, контакт 3 = COLD)

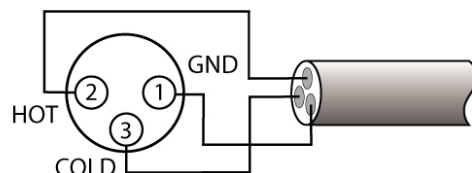

Надежность подключения

Убедитесь, что все разъемы имеют надежное соединение. Плохой контакт между разъемами на аппаратуре и на кабелях может привести к появлению фона и помех в звуке, а также к сбоям в работе оборудования и его повреждению.

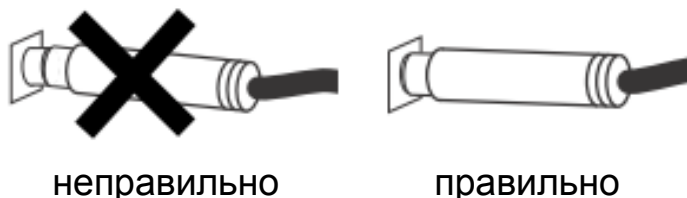

Чтобы получить максимально возможное качество звучания, рекомендуем использовать в аудиосистеме специализированные кабели (например, производства Vincent) и высококачественные акустические системы. Ваш торговый представитель Vincent проконсультирует вас по вопросам выбора кабелей и сопутствующей аппаратуры.

Подключение предварительного усилителя

Этот усилитель мощности оснащен стереофоническим аудиовходом «INPUT» (5), на котором устройство ожидает предварительно усиленного сигнала двух аудиоканалов (например, «R» и «L» или «FRONT R» и «FRONT L»). Далее музыкальный сигнал направляется на одну или две пары акустических систем.

К этому входу нельзя подключать источник со стандартным линейным уровнем сигнала («LINE OUT»). Он предназначен только для предварительно усиленных сигналов (например, «PRE OUT»).

Этот аудиовход оборудован двумя парами разъемов, к которым предварительный усилитель может быть подключен по желанию с помощью коннекторов RCA или XLR. Если ваш предварительный усилитель предлагает оба варианта, лучше использовать XLR. Только один из двух типов разъемов может использоваться в текущий момент времени.

Установка переключателя «XLR/RCA» (10) определяет, какой разъем в настоящее время используется как вход. Если SP-332 используется в стереосистеме с предварительным усилителем, соедините входные разъемы на задней панели с выходными разъемами предварительного усилителя, которые обычно обозначены «PRE OUT R» и «PRE OUT L».

Использование RCA подключения

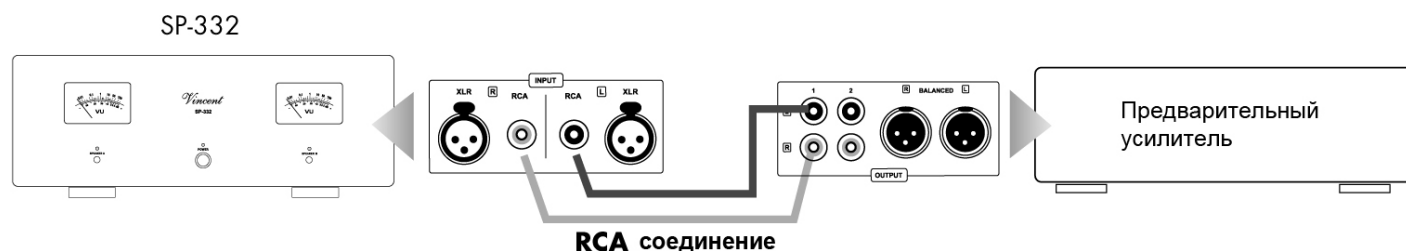

Использование XLR подключения

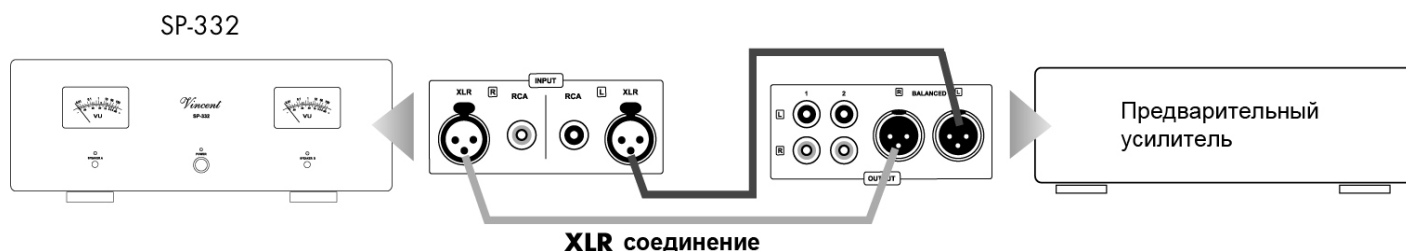

Оба входа «INPUT» (5), RCA и XLR, могут быть подключены к предварительному усилителю одновременно, и, таким образом, можно подключить два предварительных усилителя одновременно и переключаться между желаемыми режимами входа «INPUT». Перед переключением убедитесь, что громкость соответствующего предварительного усилителя не слишком высокая. Можно переключаться между RCA и XLR даже во время воспроизведения музыки.

Если SP-332 используется в многоканальной системе, то разъемы подключения соответствующих каналов в поле подключения AV процессора/ресивера, обычно называемые «AUDIO OUTPUT», должны быть подключены к входу этого усилителя мощности.

Необходимые подключения для управления питанием

Аудио-, а тем более аудио-/видео- системы могут включать в себя большое количество компонентов. Включать/выключать каждый из них перед/после использования может быть неудобно, поэтому производители аппаратуры договорились об использовании дистанционного проводного включения/выключения, так называемого «триггерного» типа («TRIGGER»). Данный тип управления включением обычно используется для предварительных усилителей и усилителей мощности.

Для того, чтобы задействовать триггерное включение/выключение, совместимые усилители должны быть соединены между собой специальным кабелем. При таком соединении команда выключения, например, предусилителя, передается на соединенные шиной управления устройства, которые также выключаются. Обратите внимание, что соединенные по шине устройства в выключенном состоянии не отключены от электросети полностью, а находятся в режиме ожидания. Соединительный управляющий кабель представляет собой кабель с двумя проводниками и разъемами типа «мини-джек» 3,5 мм (моно). Для соединения двух устройств достаточно одного такого кабеля.

Усилитель SP-332 оснащен двумя выходными гнездами шины проводного управления и может генерировать триггерный сигнал. Если проводное управление включением/выключением требуется для большего числа устройств, то можно использовать соединение по цепочке, через выходные разъемы Power Control (6) объединенных шиной управления устройств. В теории число устройств, соединенных по шине триггерного управления, не ограничено. Метод, когда каждое устройство получает сигнал на триггерный вход и передает его дальше на выходной разъем шины управления, называется «daisy chaining» (последовательная цепь).

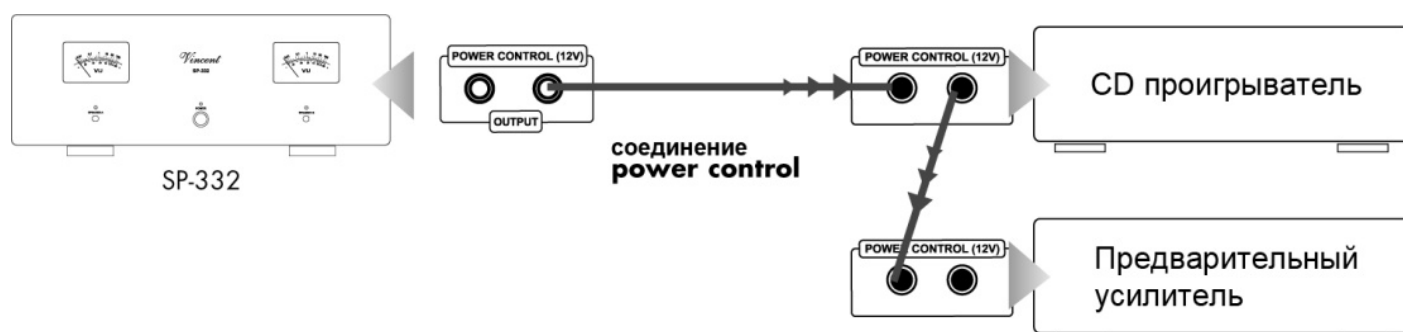

- «Ведомые» устройства, совместимые с триггерным управлением (то есть, не усилители или предварительные усилители), в подавляющем большинстве случаев оснащены двумя идентичными гнездами шины управления, которые могут быть не маркированы. В таком случае, любой из них может использоваться как вход (или выход) сигнала управления.
- Обратите внимание, что триггерные выходы «POWER CONTROL» усилителей или предусилителей нельзя соединять между собой! Ведомые устройства могут иметь соединение по шине управления (прямое или по цепочке) только с одним ведущим устройством.

Подключение акустики

К усилителю SP-332 можно подключить одну или две пары акустических систем (АС). Сигнал на обеих парах выходных клемм на задней панели усилителя одинаков. В каждом канале (правом и левом), в наборе выходных клемм используются две клеммы с пометками о полярности: «положительная» (+) и «отрицательная» (-). С помощью соединительного кабеля подключите выходные клеммы усилителя к соответствующим по полярности клеммам акустических систем.

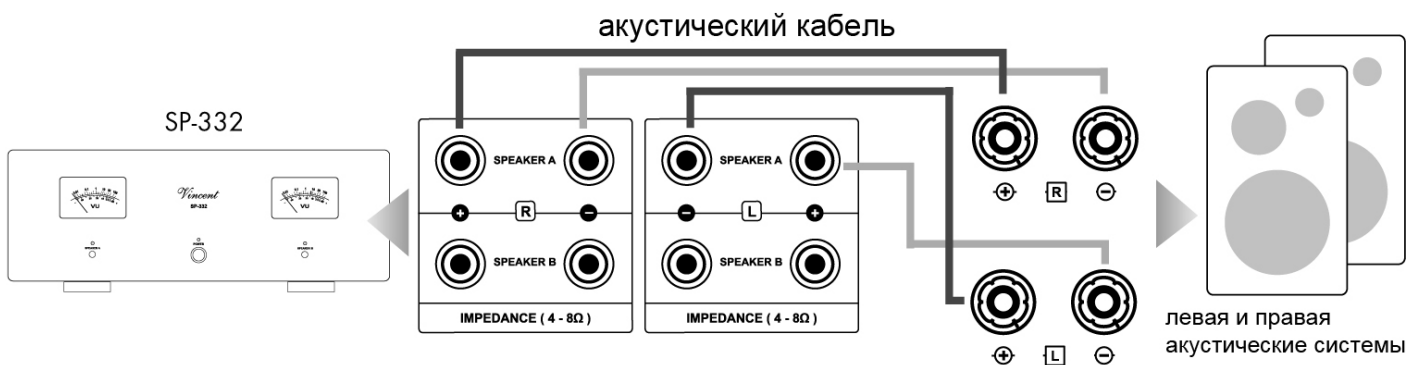

На рисунке изображен вариант подключения с одной парой АС. Если возникнет необходимость подключить дополнительную пару АС, то для кабельного соединения с ней используйте нижний набор выходных клемм (В). В случае подключения двух пар номинальной сопротивление любой из подключаемых АС не должно быть менее 8 Ом.

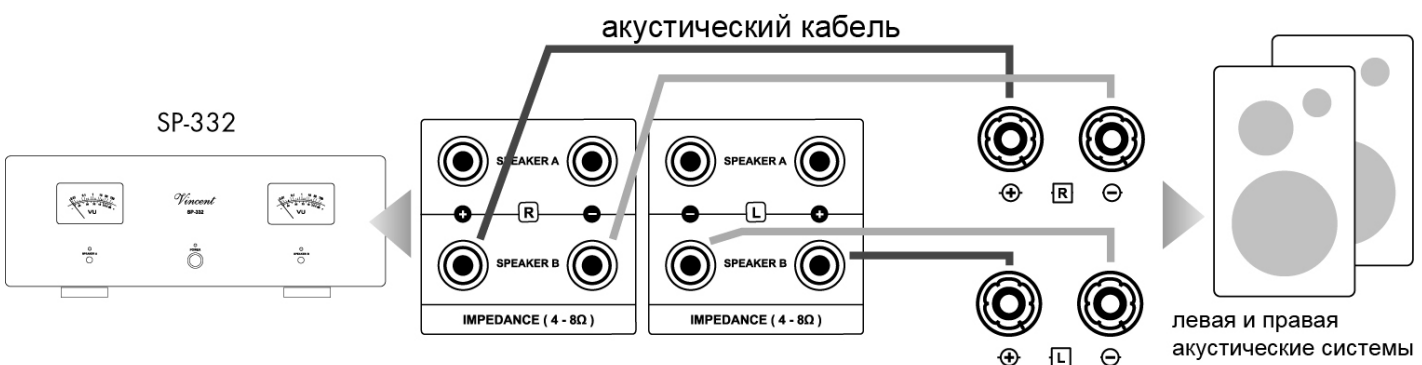

Если акустические системы оснащены возможностью двухпроводного подключения bi-wiring (на каждой АС имеется не две, а четыре входных клеммы), то перед подключением проверьте, чтобы между клеммами на АС, помеченными «+», была установлена соединительная перемычка.

Такая же перемычка должна быть установлена между клеммами на АС, помеченными «-». После этого подключите кабель между усилителем и АС так, чтобы он соединял клемму «-» соответствующего канала усилителя с клеммой «-» соответствующей АС, а выбранную клемму «+» усилителя с клеммой «+» АС соответствующего канала.

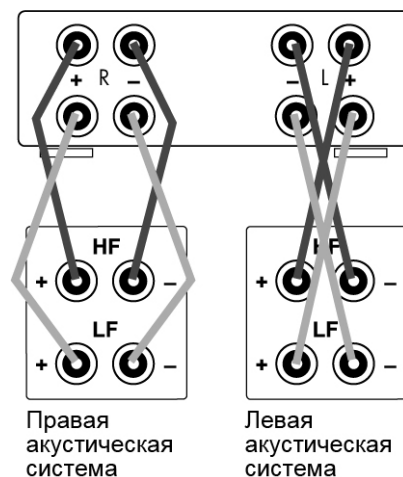

Если вы воспользовались готовыми кабелями к АС, оснащенными кабельными разъемами типа «банан» диаметром 4 мм, то для подключения к выходным клеммам усилителя достаточно чуть-чуть отвернуть клемму усилителя против часовой стрелки и вставить кабельный наконечник в центральное отверстие. Чтобы плотнее зафиксировать кабельный наконечник в отверстии, чуть поверните клемму усилителя по часовой стрелке.

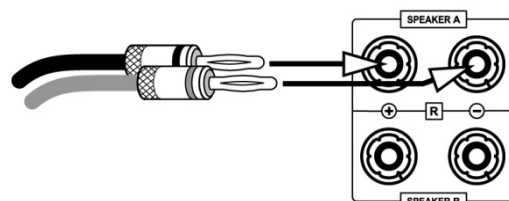

Если вы пользуетесь кабелями к АС, оснащенными кабельными разъемами типа «лопатка», то для подключения их к выходным клеммам усилителя сначала отверните клемму усилителя против часовой стрелки и вставьте лопатку наконечника под клемму, затем закрутите клемму по часовой стрелке так, чтобы надежно зафиксировать лопатку под клеммой. Проверьте, чтобы контактные поверхности кабельного наконечника не касались другого кабельного наконечника, другой клеммы или иных проводящих металлических частей на задней панели усилителя.

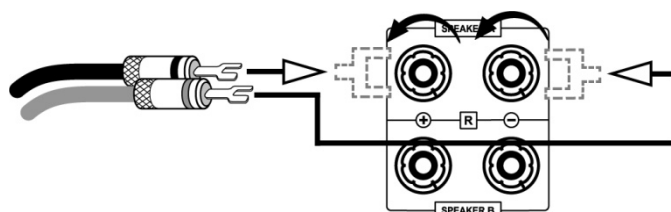

Если вы используете кабель без наконечников, аккуратно освободите от изоляции примерно 1 см проводника на конце кабеля. Если проводник многожильный, тщательно скрутите жилки в плотную косичку так, чтобы они не высывались. Открутите клемму на усилителе и аккуратно вставьте оголенный проводник кабеля в отверстие на винтовом штыре клеммы. Затем аккуратно закрутите клемму по часовой стрелке так, чтобы оголенный кончик кабеля был надежно прижат и зафиксирован клеммой.

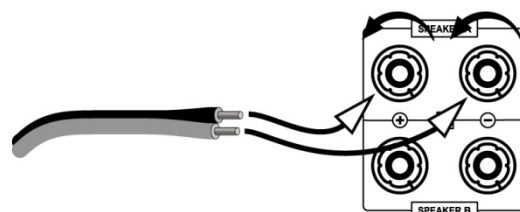

При одновременном подключении к выходам усилителя двух пар акустических систем номинальное сопротивление каждой подключенной АС не должно быть меньше 8 Ом. При использовании одной пары АС можно использовать АС с номинальным сопротивлением 4 Ом и выше.

Не забудьте проверить правильность подключения АС к выходным клеммам усилителя: выходная клемма, маркированная «+», должна быть соединена с входной клеммой, помеченной «+» и т.д.

Подключение к электросети

Прежде чем подключить сетевой кабель к устройству, удостоверьтесь, что указанное на нем напряжение сети (шильдик рядом с входным силовым разъемом) соответствует напряжению местной электросети. Убедитесь, что между силовым кабелем и силовым разъемом на задней панели устройства имеется надежный контакт. Проверив совпадение параметров электропитания и надежность подключения, подключите вилку кабеля электропитания устройства к стенной розетке.

Переключение напряжения

Это устройство оснащено переключателем (8), который можно использовать для изменения напряжения, в зависимости от страны, с 230 В на 110 В.

Никогда не нажимайте переключатель во время работы! Напряжение должно переключаться только специалистом, так как предохранитель устройства также должен быть заменен после переключения! Информацию о предохранителе устройства можно найти на задней стороне устройства.

Несанкционированное нажатие переключателя аннулирует гарантийные обязательства!

Управление прибором

Действие	Кнопка	Описание
Включение Выключение	POWER (1)	Усилитель включается и выключается с помощью этой кнопки на передней панели. В выключенном состоянии устройство отключается от сети. В качестве меры предосторожности перед включением необходимо уменьшить громкость на предварительном усилителе. После включения светодиод «POWER» на передней панели мигает около 30 секунд. В это время лампы выходят в рабочий режим, а акустические системы находятся в режиме «Mute».
Выбор пары акустических систем	SPEAKER A SPEAKER B (3)	Для воспроизведения музыки должна быть подключена хотя бы одна пара акустических систем (желательно к выходам «А»). Используемые выходы должны быть активированы с помощью кнопок «SPEAKER» (3) (светодиод горит). Активация второго выхода («В») необходима, только если подключены две пары АС или одна пара АС при двухпроводном подключении.
Выбор входа	XLR/RCA (10)	С помощью этого переключателя можно выбрать, будет ли усилитель мощности получать входной сигнал с предварительного усилителя на разъемы XLR или RCA, на задней панели устройства. Этот переключатель можно использовать даже во время воспроизведения музыки.

Прогрев

Любые аудиокомпоненты требуют некоторого времени работы для достижения оптимальных эксплуатационных параметров. Необходимое для такого «прогрева» время будет зависеть от конкретного типа аппаратуры. Некоторые виды аудиоаппаратуры можно оставлять включенными в электросеть постоянно. Проконсультируйтесь с вашим торговым представителем Vincent для получения подробных сведений.

Помехи и фон

Неблагоприятное сочетание особенностей компонентов-источников сигнала и схемы усилителя может привести к появлению фона с частотой переменного напряжения электросети, который может быть слышен через ваши акустические системы. В таком случае обычно громкость фона будет меняться с вращением регулятора выходного уровня усилителя. Данное явление не является указанием на дефект работы аппаратуры, но допускать его нежелательно. В общем случае, причиной помехи с частотой сети может быть взаимодействие любого устройства, подключенного к той же заземленной сети электропитания, что и усилитель в вашей аудиосистеме.

Опыт показывает, что источником помех чаще всего являются устройства, подключенные к приемным антеннам (например, ТВ-приемник или УКВ-тюнер), персональные компьютеры, сабвуферы, электростатические акустические системы, а также проигрыватели грампластинок и усилители для наушников, подключенные к входу/выходу данного усилителя. Другой нередкой причиной возникновения фона и помех являются электромагнитные наводки, улавливаемые звукоснимателями проигрывателей грампластинок (попробуйте для проверки переставить проигрыватель на другое место).

Практически во всех электрических приборах шины, несущие нулевой потенциал, соединяются между собой в одной точке. Если в электросети имеется защитное заземление, то, как правило, провод заземления сетевого кабеля соединяет это заземление с корпусом электроприбора, который и является точкой соединения шин нулевого потенциала, обеспечивая, таким образом, экранирование внутренних схем прибора от внешних помех.

Имеющаяся в некоторых усилителях коммутация заземления «Ground Lift» позволяет при необходимости разделить точку соединения сигнальной шины нулевых потенциалов и потенциал корпуса, соединенного через сетевой кабель с защитным заземлением электросети. При этом возможно снижение фона и помех, вызванных неправильными земляными соединениями внутри других подключенных электроприборов, и сохраняется защитная функция заземления сетевого кабеля.

Если вам не удастся самостоятельно ликвидировать фон и помехи в аудиосистеме, обратитесь в специализированный магазин аудиотехники за квалифицированной помощью.

Устранение неполадок

Проблема	Возможная причина	Решение
<p>Устройство не включается</p>	<p>Неправильно подключен кабель электропитания.</p> <p>Плохой контакт в сетевой розетке или во входном контакте на устройстве. Дефектный сетевой кабель.</p> <p>Перегорел предохранитель в устройстве. Устройство неисправно.</p>	<p>Подключите устройство к заведомо исправной сетевой розетке.</p> <p>Проверьте надежность соединений. При необходимости замените сетевой кабель.</p> <p>Свяжитесь с торговым представителем Vincent для замены предохранителя и проверки работоспособности устройства.</p>
<p>Нет звука ни в одном из каналов аудиосистемы, но устройство включено (горит светодиод (3))</p>	<p>Источник звука, выбранный в данный момент на предварительном усилителе, не выводит сигнал.</p> <p>Выход источника сигнала не подключен или подключен неправильно, например, не подключен к выбранному входу предварительного усилителя.</p> <p>На предварительном усилителе выбран неправильный входной канал.</p> <p>Уровень громкости на предварительном усилителе слишком низкий.</p> <p>На предварительном усилителе активирована функция (MUTE).</p> <p>Выход предварительного усилителя не подключен или неправильно подключен к входным разъемам SP-332.</p> <p>Неправильно установлен переключатель «XLR / RCA» (10) на задней панели.</p> <p>Акустический кабель неправильно подключен к клеммам(4) усилителя мощности или неисправен.</p>	<p>Включите источник сигнала и начните воспроизведение.</p> <p>Исправьте подключение.</p> <p>Выберите на предварительном усилителе правильный входной канал.</p> <p>Осторожно увеличьте уровень громкости на предварительном усилителе.</p> <p>Отключите функцию MUTE на предварительном усилителе после того, как в качестве меры предосторожности уменьшите уровень громкости.</p> <p>Исправьте подключение к предварительному усилителю.</p> <p>Уменьшите громкость на предварительном усилителе и установите селектор на правильный вход.</p> <p>Проверьте и затяните акустические кабели на усилителе мощности (4) и на акустических системах.</p>

Проблема	Возможная причина	Решение
<p>При воспроизведении слышен только один канал</p>	<p>Источник аудиопрограммы воспроизводит только один канал.</p> <p>Один из соединительных кабелей между источником сигнала и входом усилителя подсоединен неправильно или неисправен.</p> <p>На предварительном усилителе неправильно установлен баланс каналов</p> <p>Неправильно подключен или неисправен кабель, соединяющий выход усилителя и одну из акустических систем.</p>	<p>Проверьте правильность работы источника. По возможности попробуйте подключить его к другому усилителю и проверить, устраняется ли проблема.</p> <p>Проверьте правильность подключения межблочных аудиокабелей к усилителю, при необходимости исправьте недостатки.</p> <p>Установите желаемую разницу в громкости каналов («BALANCE» или «CHANNEL») на предварительном усилителе.</p> <p>Проверьте надежность контакта и правильность подключения между усилителем и АС, а также работоспособность акустической системы.</p>
<p>Плохое качество звука</p>	<p>Плохой контакт разъемов соединительных кабелей, разъемы загрязнились, кабель неисправен.</p> <p>К входу усилителя напрямую, без внешнего усилителя-корректора, подключен проигрыватель грампластинок.</p> <p>Источник звука со стандартным линейным выходом (пример: CD проигрыватель) подключен напрямую к входу усилителя мощности «INPUT» (5).</p> <p>Одна пара динамиков подключена по двухпроводной схеме, но не оба выхода динамиков (SPEAKER A и B) активированы на передней панели.</p>	<p>Проверьте работоспособность кабеля и качество контакта в разъемах.</p> <p>Используйте внешний усилитель-корректор.</p> <p>Не подключайте источники линейного уровня ко входу (5).</p> <p>Включите обе пары динамиков (3).</p>
<p>Даже при остановленном воспроизведении в акустических системах слышен низкочастотный фон.</p>	<p>Изучите раздел «Фон и помехи» в главе «Советы и рекомендации» данного Руководства на стр.15.</p>	<p>Изучите раздел «Фон и помехи» в главе «Советы и рекомендации» данного Руководства на стр.15.</p>

Технические характеристики

Диапазон частот	20 Гц - 20 кГц \pm 0,5 дБ
Номинальная выходная мощность (нагрузка 8 Ом)	2 x 150 Вт
Номинальная выходная мощность (нагрузка 4 Ом)	2 x 250 Вт
Коэффициент гармонических искажений	< 0.1 %
Чувствительность по входу	1.35 В
Отношение сигнал/шум	> 91 дБ
Входное сопротивление	47 кОм
Входы	1 x стерео RCA 1 x стерео XLR 1 x мини-джек 3.5 мм (Power Control)
Выходы	2 x набора клемм для подключения двух пар АС
Лампы	2 x 6N16, 1 x 6N15
Габариты (ШxВxГ)	426 x 165 x 430 мм
Масса	21 кг
Цвет	черный / серебристый

Контакты

Если у вас есть какие-либо вопросы, пожалуйста, свяжитесь с нашим отделом технической поддержки:

Официальный дистрибьютор и сервисный центр Vincent в России - группа компаний «Т-АРТ»

Москва, ул. Горбунова, д. 2, стр. 3, БЦ «Гранд Сетунь Плаза»

web-site: www.t-art.ru

тел.: +7 495 228 09 13

e-mail: info@t-art.ru